

Twister

Bedienungsanleitung	- DE (01-02)
Instructions for use	- EN (03-04)
Instrucciones de uso	- ES (05-06)
Instructions de service	- FR (07-08)
Istruzioni per l'uso	- IT (09-10)
Gebruikshandleiding	- NL (11-12)
Instrukcja obsługi	- PL (13-14)
Návod k použití	- CZ (15-16)
Инструкция по эксплуатации	- RU (17-18)
Használati útmutató	- HU (19-20)
Návod na použitie	- SK (21-22)
Upute za upotrebu	- HR (23-24)

ACHTUNG: Für späteres Nachlesen unbedingt aufbewahren!

NB: Keep these instructions for future reference!

ATENCIÓN: ¡Guardarlas sin falta para una lectura posterior!

ATTENTION: À conserver absolument pour une consultation ultérieure!

ATTENZIONE: Da conservare per future consultazioni!

LET OP: Bewaar deze handleiding zorgvuldig, opdat u ze ook later nog kunt raadplegen!

UWAGA: Zachowaj koniecznie do późniejszego czytania!

POZOR: Pro pozdější referenci bezpodmínečně uschovat!

ВНИМАНИЕ: Не выбрасывать, сохранить для прочтения в дальнейшем!

FIGYELMEZTETÉS: Őrizze meg ezt a tájékoztatót a jövőbeni hivatkozásokhoz!

UPOZORNENIE: Uschovajte tieto pokyny pre ďalšie použitie! Čuvajte ove upute za budúcu upotrebu!

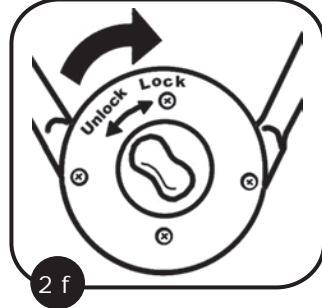
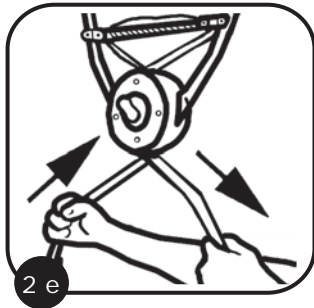
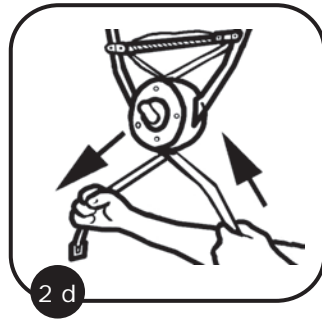
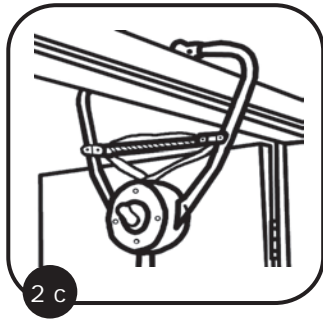
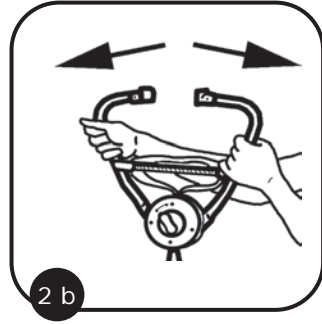
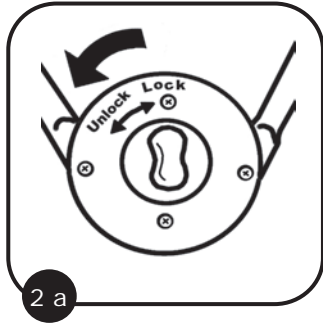
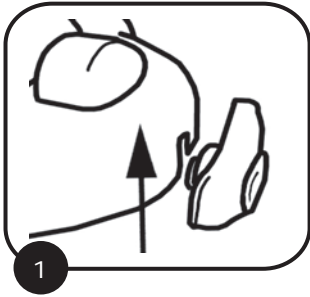

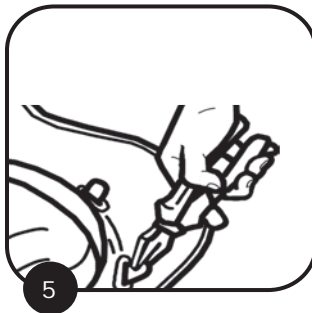
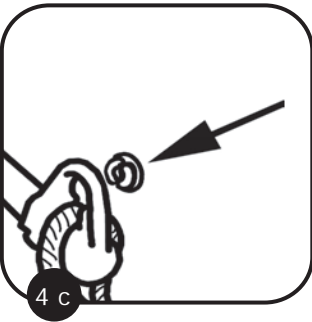
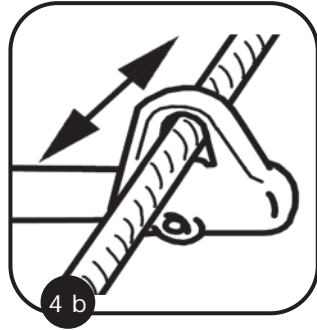
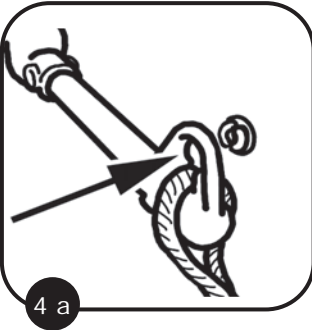
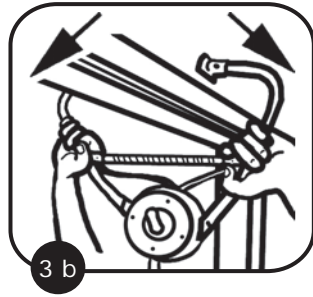
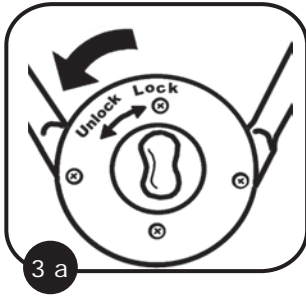

- **Türhopper**
- **Sitzhöhe stufenlos verstellbar**
- **Geprüft nach EN 14036: 2003**
- **Gewicht: 2,5 kg**

Pflege- und Gebrauchshinweise

- Die zur Herstellung unserer Produkte verwendeten Materialien entsprechen der AZO-Anforderung, EN71-2 und EN71-3, sowie Lichtechtheit für Bekleidung. Wir raten Ihnen trotzdem das Modell nicht längere Zeit intensiv der Sonne auszusetzen. Abrieb, Ausbluten der Farben und Verblassen bei starker Sonneneinstrahlung begründen keinen Reklamationsanspruch. Der Stoffbezug dieses Artikels ist waschbar. Sie können die Bezüge mit der Hand oder mit der Maschine auf Kaltwäsche (Feinwaschmittel) waschen.
- Alle Gestelle unserer Modelle sind nach EN14036: 2003 getestet und entsprechen dieser. Die beweglichen Teile müssen, um die Sicherheit Ihres Modells dauerhaft zu erhalten, gelegentlich geölt oder bei Bedarf nachgenietet werden.
ACHTUNG: Zur Ölung bitte nur Silikon-Öl oder Silikon-Spray verwenden.
- Zur Sicherheit und Werterhaltung Ihres Produkts tragen regelmäßige Pflege und Wartung in hohem Maße bei.
- Wir empfehlen eine regelmäßige Pflege aller lackierten Teile. In gravierenden Einzelfällen gleich nach der Verunreinigung die Lackoberfläche reinigen.

Sicherheitshinweise

Lesen Sie diese Hinweise sorgfältig vor der Benutzung und bewahren Sie sie auf. Wenn Sie diese Hinweise nicht beachten, kann die Sicherheit Ihres Kindes beeinträchtigt werden.

WARNUNG:

- **Verwenden Sie ausschließlich zugelassene Zubehör- und Ersatzteile Ihres Herstellers.**
- **Lassen Sie Ihr Kind nie unbeaufsichtigt im Hopser!**
- **Benutzen Sie den Hopser nicht als Schaukel!**
- **Stellen Sie sicher, dass der Hopser genau in der Mitte des Türrahmens positioniert wird!**
- **Stellen Sie sicher, dass Ihr Kind richtig im Hopser sitzt und nicht herausfallen kann.**
- **Dieser Hopser ist zur Verwendung für Kleinkinder zwischen 6-12 Monaten bestimmt, die aufrecht sitzen, aber noch nicht laufen können.**
- **Höchstzulässiges Gewicht des Kindes: 12 kg.**
- **Stellen Sie sicher, dass die Türe nicht schließen kann, wenn der Hopser am Türrahmen befestigt wurde.**
- **Lassen Sie ihr Kind aus medizinischen Gründen nie länger als 20 min im Hopser.**
- **Der Türrahmen darf höchstens 40 cm breit sein.**
- **Befestigungsvorrichtungen sind regelmäßig nachzusehen, um abzusichern, dass sie noch in der richtigen Stellung und sicher befestigt sind.**
- **Es ist gefährlich, andere Kinder in der Nähe des Hopsers spielen zu lassen, während dieser benutzt wird!**
- **Stellen Sie die Höhe des Hopsers so ein, dass Ihr Kind jederzeit den Boden mit den Füßen berühren kann.**
- **Führen Sie keine Veränderungen durch, die die Sicherheit in Frage stellt.**

Hinweise für den Reklamationsfall

- Natürliche Abnutzungserscheinungen (Verschleiß) und Schäden durch übermäßige Beanspruchung stellen keinen Reklamationsanspruch dar.
- Schäden, die durch unsachgemäße Verwendung entstehen, stellen keinen Reklamationsanspruch dar.
- Schäden, die durch fehlerhafte Montage oder Inbetriebsetzung entstehen, stellen keinen Reklamationsanspruch dar.
- Schäden, die durch unsachgemäße Änderungen am Produkt entstehen, stellen keinen Reklamationsanspruch dar.
- Kratzer sind normale Verschleißerscheinungen und stellen keinen Mangel dar.
- Feucht gewordene Textilteile, die nicht getrocknet wurden können schimmeln und stellen keinen produktionsbedingten Mangel dar.
- Durch Sonneneinstrahlung, Schweißeinfluss, Reinigungsmittel, Abrieb oder zu häufiges Waschen ist ein Ausbleichen nicht auszuschließen und somit kein Mangel.

1. Montage des Propellers

Schieben Sie den Propeller von unten in die dafür vorgesehene Halterung.

2. Montage des Hopsers am Türrahmen und Einstellen der Höhe

- a. Drehen Sie den Knopf an der Bandrolle nach links auf die Position „Unlock“.
- b. Wenn Sie den Knopf gedreht haben, können Sie die beiden Klammern nach außen ziehen.
- c. Ziehen Sie die Klammern soweit nach außen, dass Sie eine Klammer links und die andere rechts vom Türrahmen positionieren können. Lassen Sie dann die Klammern langsam los. Achten Sie darauf, dass die Enden der Klammern links und rechts auf dem Türrahmen aufliegen.

Stellen Sie die Sitzhöhe ein. Dazu muss der Schließmechanismus an der Bandrolle auf „Unlock“ stehen.

- d. Um den Sitz höher zu stellen, müssen Sie das kurze Band nach unten ziehen.
- e. Um den Sitz niedriger zu stellen, müssen Sie das Band, an dem der Sitz befestigt ist, nach unten ziehen.
- f. Drehen Sie dann den Knopf an der Bandrolle nach rechts auf die Position „Lock“, um die gewünschte Höhe und die Halterung am Türrahmen zu fixieren.

WARNUNG:

Verstellen Sie die Höhe des Hopsers nie solange sich Ihr Kind im Sitz befindet.

3. Abnehmen des Hopsers vom Türrahmen

- a. Drehen Sie den Knopf an der Bandrolle nach links auf die Position „Unlock“.
- b. Ziehen Sie anschließend die Klammern auf beiden Seiten des Hopsers nach außen, und entfernen Sie Halterung vom Türrahmen.

4. Verstellen der Tragebänder

- a. Drücken Sie die Plastiksicherung aus der Tragebandhalterung heraus.
- b. Um die Bänder zu verstellen müssen Sie das Band erst nach oben in die größere Öffnung ziehen. Anschließend können Sie das Band nach vorne oder nach hinten beliebig verstellen.
- c. Wenn Sie die gewünschte Position erreicht haben müssen Sie das Band wieder nach unten in die Halterung drücken und mit der Plastiksicherung fixieren.

5. Abnehmen des Sitzbezuges

Um den Sitzbezug abzunehmen, müssen Sie an der Unterseite des Sitzgestells alle weißen Laschen, am besten mit Hilfe einer Zange, herausziehen bis sich die Sicherung löst. Ziehen Sie anschließend den Sitzbezug heraus.

Um den Sitzbezug wieder anzubringen, ziehen Sie die Laschen wieder durch die Öffnungen bis sie einrasten.

- **Door bumper**
- **Seat height infinitely adjustable**
- **Tested for conformity with EN 14036:2003**
- **Weight: 2.5 kg**

Care instructions

- The materials used to manufacture our products comply with the AZO requirement, EN71-2 and EN71-3, and light fastness standards for textiles. Nevertheless, we advise you not to leave the product exposed to bright sunlight for any length of time. No claims may be made for wear and tear or if the colours fade when exposed to strong sunlight. The fabric covers on this product can be washed by hand or on a cold cycle in the washing machine (mild detergent).
- All the frames on our products have been tested for conformity with EN14036:2003 and have met the required standards. In order to maintain the safety of the product it is necessary to oil the moving parts or tighten the rivets as and when required.
NB: Please do not use any product for lubrication other than silicone oil or silicone spray lubricant.
- Regular care and upkeep have a major part to play in maintaining the safety and value of the product.
- We recommend regular maintenance of all coated parts. In serious cases of soiling please clean the surface coating immediately.

Safety instructions

Read these instructions carefully before use and keep them for future reference. Failure to read these instructions may compromise the safety of your child.

WARNING:

- Do not use any accessories or spare parts other than those approved by the manufacturer.
- Never leave your child unattended in the bouncer!
- Do not use the bouncer as a swing!
- Make sure that the bouncer is right in the middle of the door frame!
- Make sure that your baby is properly seated in the bouncer and cannot fall out.
- This bouncer is designed for babies aged 6-12 months who can sit upright but are not yet able to walk.
- Approved for babies weighing up to 12 kg.
- Make sure that the door cannot close when the bouncer is fitted to the door frame.
- Never leave your baby in the bouncer for longer than 20 minutes for health reasons.
- The door frame must not be more than 40 cm in width.
- Fixing devices should be checked regularly to make sure that they are still in the correct position and firmly secured.
- It is dangerous to let other children play near the bouncer while it is in use!
- Set the height of the bouncer so that your baby is always able to touch the floor with his or her feet.
- Do not make any modifications to the product which compromise its safety.

Customer complaints

- No claims may be made for natural wear and tear or for damage caused by undue demands on the product or by exceeding the permissible load.
- No claims may be made for damage caused by improper use.
- No claims may be made for damage caused by incorrect assembly or operation.
- No claims may be made for damage caused by improper modifications to the product.
- Scratch marks are normal signs of wear and do not constitute a fault with the product.
- Mildew is likely to appear on textiles which are not dried out after getting wet and cannot be attributed to shortcomings in production conditions.
- The product may fade if exposed to sunlight, perspiration and detergents, or if subject to abrasion or excessive washing, therefore fading cannot be attributed to a fault with the product.

1. Mounting the propeller

Push the propeller up into the slot provided.

2. Mounting the bouncer on the door frame and adjusting the height

- a. Turn the knob on the reel anticlockwise to the "Unlock" position.
- b. When you have turned the knob you can pull out the two clamping arms.
- c. Pull the clamping arms out as far as necessary in order to be able to place one on each side of the door frame. Then slowly let go of the clamping arms. Make sure that the ends of the clamping arms are resting securely on each side of the door frame.

Adjust the height of the seat. To do this, the closing mechanism on the reel must be at "Unlock" position.

- d. To raise the seat, pull the short strap down.
- e. To lower the seat, pull down the strap to which the seat is attached.
- f. Then turn the knob on the reel clockwise to the "Lock" position in order to set the required height and fit the hanger attachment on the door frame.

WARNING:

Never adjust the height of the bouncer while your baby is sitting in it.

3. Removing the bouncer from the door frame

- a. Turn the knob on the reel anticlockwise to the "Unlock" position.
- b. Then pull the two clamping arms apart and take the holder off the door frame.

4. Adjusting the straps

Push the plastic stopper out of the strap holder.

- a. To adjust the strap, move it up into the larger opening first. Then you can move the strap backwards and forwards into any position.
- b. When you have reached the required position, move the strap back down into the recess and secure it in place with the plastic stopper.

5. Removing the seat cover

To remove the seat cover, pull out all the white lugs on the underside of the seat frame, preferably with the help of pliers, until the fitting is released. Then remove the seat cover.

To refit the seat cover, pull the lugs back through the openings until they click into place.

- **Saltador de puerta**
- **Altura del asiento regulable de forma continua**
- **Homologado según EN 14036: 2003**
- **Peso: 2,5 kg**

Indicaciones de cuidado y de uso

- Los materiales utilizados para la fabricación de nuestros productos cumplen las normas relativas al uso de colorantes azoicos, EN71-2 y EN71-3, así como la solidez a la luz para revestimientos. No obstante, aconsejamos no exponer intensivamente el modelo al sol durante un periodo prolongado. Un desgaste por el roce, sangrado de los colores y una decoloración en caso de irradiación solar no justifican una reclamación. La tapicería de este artículo es lavable. Las fundas se pueden lavar a mano o a máquina en frío (detergente suave).
- Todos los armazones de nuestros modelos han sido comprobados según EN14036: 2003 y corresponden a ella. Para mantener la seguridad de su modelo a largo plazo, se tendrán que engrasar o en caso de necesidad volver a remachar las piezas móviles.
ATENCIÓN: Para engrasarlas rogamos que utilice solamente aceite o spray de silicona.
- Para mantener la seguridad y el valor de su producto es recomendable un cuidado y mantenimiento regulares.
- Recomendamos un cuidado regular de todas las piezas lacadas. En casos individuales agravantes se deberán limpiar las superficies pintadas justo después de haberse ensuciado.

Indicaciones de seguridad

Lea cuidadosamente estas indicaciones antes del uso y guárdelas. La inobservancia de estas instrucciones puede perjudicar la seguridad de su hijo.

ADVERTENCIA:

- Utilice solamente accesorios y piezas de recambio autorizados por su fabricante.
- ¡No deje a su hijo en el saltador sin vigilancia!
- ¡No utilice el saltador como columpio!
- Asegúrese de que se posicione el saltador justo en el centro del marco de la puerta!
- Asegúrese de que su hijo esté sentado correctamente en el saltador y que no pueda caerse.
- Este saltador está diseñado para niños pequeños de una edad de entre 6-12 meses, que pueden sentarse de forma erguida pero aún no saben andar.
- Peso máximo autorizado del niño: 12 kg.
- Asegúrese de que la puerta no pueda cerrarse cuando el saltador se haya fijado en el marco de la puerta.
- Por razones médicas, no deje nunca a su hijo en el saltador más de 20 minutos.
- La anchura máxima del marco de la puerta debe de ser un máximo de 40 cm.
- Se deberán revisar regularmente los dispositivos de fijación para asegurarse de que aún se encuentren en la posición correcta y que estén bien fijados.
- ¡Es peligroso que otros niños jueguen cerca del saltador cuando este está ocupado!
- Ajuste la altura del saltador de tal forma para que su hijo pueda tocar en todo momento el suelo con sus pies.
- Rogamos que no realice ninguna modificación que pudiera comprometer la seguridad.

Indicaciones para el caso de reclamación

- La aparición de desgastes naturales (desgaste) y daños por un uso excesivo no representan ningún derecho a reclamación.
- Los daños causados por un uso inadecuado no representan ningún derecho a reclamación.
- Los daños causados por un montaje o puesta en funcionamiento incorrectos no representan ningún derecho a reclamación.
- Los daños causados por una modificación inadecuada en el producto no representan ningún derecho a reclamación.
- Los arañazos son apariencias de desgaste normales y no representan ningún defecto.
- Las piezas textiles que se han mojado y no han sido secadas pueden cubrirse de moho y no representan un defecto del producto.
- Por irradiación solar, sudor, productos de limpieza, desgaste por el roce o un lavado frecuente no se puede excluir un descoloramiento, así que esto no es ningún defecto.

1. Montaje de la hélice

Introduzca la hélice desde abajo en el dispositivo fijador previsto.

2. Montaje del saltador en el marco de la puerta y ajuste de la altura

- a. Gire el botón del rodillo para la cinta hacia la izquierda en la posición "Unlock".
- b. Cuando se haya girado el botón se podrá desplazar las dos pinzas hacia fuera.
- c. Tire de las pinzas hacia fuera lo suficiente para que se pueda colocar una pinza a la izquierda y la otra a la derecha del marco de la puerta. Suelte las pinzas lentamente. Preste atención a que los extremos de las pinzas estén apoyados a la izquierda y derecha sobre el marco de la puerta.

Ajuste la altura del asiento. Para ello, el mecanismo de cierre del rodillo para la cinta debe estar puesto en "Unlock".

- d. Para subir la altura del asiento se deberá tirar de la cinta corta hacia abajo.
- e. Para bajar la altura del asiento se deberá tirar hacia abajo de la cinta que se encuentra fijada en el asiento.
- f. A continuación, gire el botón del rodillo para la cinta hacia la derecha en la posición "Lock" para fijar la altura deseada y la fijación en el marco de la puerta.

ADVERTENCIA:

No ajuste nunca la altura del saltador mientras su hijo se encuentre en la silla.

3. Desmontar el saltador del marco de la puerta

- a. Gire el botón del rodillo para la cinta hacia la izquierda en la posición "Unlock".
- b. A continuación, desplaza las pinzas hacia fuera y retire el dispositivo fijador del marco de la puerta.

4. Ajustar las cintas de suspensión

- a. Empuje los dispositivos de seguridad de plástico para que salgan del dispositivo fijador de la cinta de suspensión.
- b. Para ajustar las cintas se deberá tirar de la cinta primero hacia arriba, introduciéndola en la abertura. A continuación se puede ajustar la cinta hacia delante o atrás según se desee.
- c. Cuando se haya alcanzado la posición deseada, se deberá volver a empujar la cinta hacia abajo introduciéndola en los dispositivos fijadores y fijarla con el dispositivo de seguridad de plástico.

5. Retirar la funda del asiento

Para retirar la funda del asiento, se deberán quitar todas las lengüetas blancas de la parte inferior del armazón del asiento, mejor con ayuda de unas tenazas, hasta que se afloje el dispositivo de seguridad. A continuación retire la funda del asiento.

Para volver a colocar la funda del asiento, vuelva a introducir las lengüetas en las aberturas hasta que engatillen.

- **Sauteur de porte**
- **Hauteur d'assise réglable en continu**
- **Conforme à la norme EN 14036 : 2003**
- **Poids : 2,5 kg**

Consignes d'entretien et d'utilisation

- Les matériaux employés pour la fabrication de nos produits satisfont aux exigences des normes AZO, EN71-2 et EN71-3 ainsi qu'à l'exigence de stabilité à la lumière des revêtements. Nous conseillons malgré tout de ne pas exposer le modèle au soleil de façon intensive durant une période prolongée. L'abrasion, la déteinte des couleurs et la décoloration en cas de rayonnement solaire important ne peuvent justifier de réclamation. La housse en tissu de cet article est lavable. Vous pouvez laver les housses soit à la main soit en machine à froid (lessive pour linge fin).
- Tous les châssis de nos modèles sont testés selon les normes EN 14036 : 2003 et satisfont aux exigences de ces dernières. Les éléments mobiles doivent être huilés de temps à autre et les rivets remplacés si nécessaire afin de maintenir durablement la sécurité de votre modèle.
ATTENTION : Veuillez employer uniquement de l'huile silicone ou un spray silicone pour huiler ces éléments.
- Une maintenance et un entretien réguliers contribuent considérablement à la sécurité et au maintien de la valeur de votre produit.
- Nous recommandons un entretien régulier de toutes les pièces peintes. En cas d'encrassements particulièrement importants, nettoyer la surface peinte immédiatement.

Consignes de sécurité

Veuillez lire cette notice attentivement avant l'utilisation et conservez-la. La non-lecture de cette consigne peut porter atteinte à la sécurité de votre enfant.

MISE EN GARDE :

- Utilisez uniquement les accessoires et les pièces de rechange autorisés de votre fabricant.
- Ne laissez jamais votre enfant dans le sauteur sans surveillance !
- N'utilisez pas le sauteur comme balançoire !
- Veillez à fixer le sauteur exactement au milieu du cadre de la porte !
- Veillez à ce que votre enfant soit assis correctement dans le sauteur et ne risque pas de tomber.
- Ce sauteur est destiné aux petits enfants âgés de 6 à 12 mois, qui sont capables de rester assis droits, mais qui ne savent pas encore marcher.
- Poids maximal de l'enfant : 12 kg.
- Vérifiez que la porte ne peut pas se fermer lorsque le sauteur est fixé au cadre de la porte.
- Ne laissez jamais votre enfant plus de 20 minutes dans le sauteur pour des raisons médicales.
- La largeur du cadre de porte ne doit pas dépasser 40 cm.
- Vérifiez régulièrement que les éléments de fixation sont encore à la bonne place et qu'ils sont fixés solidement.
- Il est dangereux de laisser jouer d'autres enfants à proximité du sauteur pendant que celui-ci est utilisé !
- Réglez la hauteur du sauteur de sorte que votre enfant puisse toucher le sol avec les pieds à tout moment.
- Ne procédez à aucune modification qui risque de compromettre la sécurité.

Consignes en cas de réclamation

- Les traces d'utilisation naturelles (usure) et les endommagements résultant d'une sollicitation abusive ne peuvent faire l'objet de réclamation.
- Les endommagements résultant d'un usage non conforme ne peuvent faire l'objet de réclamation.
- Les endommagements résultant d'une mise en service ou d'un montage défectueux ne peuvent faire l'objet de réclamation.
- Les endommagements résultant d'un usage non conforme ne peuvent faire l'objet de réclamation.
- Les rayures sont des traces d'usure normale et ne sont pas considérées comme des défauts.
- Les éléments textiles qui ont pris l'humidité et n'ont pas été séchés ensuite peuvent moisir ; ceci ne peut pas être considéré comme défaut de production.
- Une décoloration éventuelle due aux rayons du soleil, à l'effet de la sueur, aux produits d'entretien, à l'abrasion ou à un lavage trop fréquent ne peut pas être exclue et n'est donc pas considérée comme défaut.

1. Montage de l'hélice

Glissez l'hélice dans le logement prévu à cet effet par le bas.

2. Fixation du sauteur au cadre de porte et réglage de la hauteur

- a. Tournez le bouton de la poulie vers la gauche sur « Unlock ».
- b. Après avoir tourné le bouton, vous pouvez écarter les deux crochets.
- c. Écartez les crochets de manière à pouvoir placer un crochet à gauche du cadre de porte, et l'autre à droite. Lâchez les crochets lentement. Veillez à ce que les extrémités des crochets reposent sur le cadre de porte, à gauche et à droite.

Réglez la hauteur d'assise. Le mécanisme de verrouillage de la poulie doit être réglé sur « Unlock ».
- d. Pour remonter le siège, tirez sur le bout court de la sangle.
- e. Pour baisser le siège, tirez sur le bout de la sangle, auquel est accroché le siège.
- f. Tournez ensuite le bouton de la poulie vers la droite sur « Lock » pour bloquer le siège à la hauteur souhaitée et fixer les crochets au cadre de porte.

MISE EN GARDE :

Ne réglez jamais la hauteur du siège pendant que votre enfant se trouve dans le sauteur.

3. Démontage du sauteur du cadre de porte

- a. Tournez le bouton de la poulie vers la gauche sur « Unlock ».
- b. Écartez les crochets et ôtez-les du cadre de porte.

4. Réglage des cordes

- a. Ôtez le bouchon de verrouillage de la fixation de la corde.
- b. Pour régler la corde, tirez-la d'abord vers le haut pour la passer dans la partie large de l'orifice. Vous pouvez alors régler la corde en avant et en arrière.
- c. Réglez la position souhaitée, puis enfoncez la corde dans la partie étroite de l'orifice et replacez le bouchon de verrouillage pour fixer la corde.

5. Retrait de la housse du siège

Pour enlever la housse du siège, tirez sur les languettes blanches sur la face inférieure du siège (si possible en vous servant d'une pince) jusqu'à ce qu'elles se déverrouillent. Retirez ensuite la housse du siège.

Pour fixer la housse du siège, repassez les languettes à travers les trous jusqu'à ce qu'elles s'enclenchent.

- **Altalena da porta**
- **Regolazione continua dell'altezza seggiolino**
- **Omologazione EN 14036: 2003**
- **Peso: 2,5 kg**

Istruzioni d'uso e manutenzione

- I materiali utilizzati per la realizzazione dei nostri prodotti sono conformi ai requisiti AZO, EN71-2 e EN71-3 nonché ai requisiti di resistenza alla luce per i capi d'abbigliamento. Vi consigliamo comunque di non esporre il prodotto ai raggi solari per tempi prolungati. Scolorimenti, alterazioni di colore e sbiadimenti causati da forte irraggiamento solare non costituiscono giustificato motivo di reclamo. Il rivestimento in tessuto di questo articolo è lavabile. Potete lavare la fodera a mano o in lavatrice con il programma di lavaggio a freddo (detersivo per delicati).
- Tutte le intelaiature dei nostri modelli sono testate e omologate a norma EN14036: 2003. Per garantire una lunga durata del vostro passeggino, è necessario oliare e all'occorrenza ribattere di tanto in tanto gli elementi mobili.
ATTENZIONE: Per oliare, utilizzare esclusivamente olio o spray silconico.
- Una regolare pulizia e manutenzione del vostro passeggino contribuiscono in modo rilevante a garantirne la sicurezza e a mantenerlo in buono stato.
- Sugeriamo di pulire regolarmente tutte le parti verniciate. Nei casi più gravi, pulire le superfici verniciate subito dopo che si sono sporcate.

Avvertenze per la sicurezza

Leggete attentamente le seguenti istruzioni prima dell'uso e conservatele per future consultazioni. L'inosservanza di queste istruzioni può compromettere la sicurezza del vostro bambino.

AVVERTENZA:

- Utilizzate esclusivamente accessori e ricambi omologati dal produttore.
- Non lasciate mai il vostro bambino incustodito nell'altalena!
- Non spingete e non dondolate il bambino come su una normale altalena!
- Assicuratevi che l'altalena venga fissata esattamente al centro dello stipite superiore della porta!
- Assicuratevi che il vostro bambino sia seduto in modo corretto nel seggiolino dell'altalena e che non possa cadere.
- Questa altalena è adatta per i bimbi più piccini di età compresa tra 6 e 12 mesi che sono capaci di stare seduti da soli, ma che non sono ancora in grado di camminare.
- Peso massimo autorizzato del bambino: 12 kg.
- Assicuratevi che la porta non si possa chiudere accidentalmente dopo che l'altalena è stata fissata allo stipite.
- Per motivi medici, non lasciate il vostro bambino nell'altalena per più di 20 minuti.
- Lo stipite della porta non deve essere più ampio di 40 cm.
- Controllate regolarmente i dispositivi di fissaggio dell'altalena per essere sicuri che siano ancora nella posizione corretta e saldamente fissati.
- E' pericoloso lasciare giocare altri bambini in prossimità dell'altalena mentre viene utilizzata!
- Regolate l'altezza dell'altalena in modo che il vostro bambino possa sempre toccare il pavimento con i piedi.
- Non apportate modifiche che possano compromettere la sicurezza.

Informazioni in caso di reclamo

- Naturali segni di usura e danni da eccessiva sollecitazione non costituiscono giustificato motivo di reclamo.
- I danni causati da un uso improprio del prodotto non costituiscono giustificato motivo di reclamo.
- I danni causati da un montaggio o da un primo utilizzo inappropriato del prodotto non costituiscono giustificato motivo di reclamo.
- I danni causati da modifiche improprie al prodotto non costituiscono giustificato motivo di reclamo.
- Eventuali graffi rappresentano normali segni di usura e non costituiscono un difetto.
- Le parti di tessuto bagnate e non opportunamente asciugate, possono essere attaccate da muffe, che non costituiscono un difetto intrinseco del prodotto.
- In seguito all'esposizione ai raggi solari, all'azione del sudore, all'uso di detersivi, all'usura o ai lavaggi troppo frequenti non si possono escludere scolorimenti, che pertanto non costituiscono un difetto.

1. Montaggio dell'elica

Inserite l'elica dal basso spingendola nell'apposito alloggiamento.

2. Montaggio dell'altalena sullo stipite della porta e regolazione dell'altezza

- a. Ruotate verso sinistra la manopola sul rullo guidanastro nella posizione „Unlock“.
- b. Dopo aver ruotato la manopola, è possibile divaricare le due staffe di fissaggio.
- c. Divaricate le staffe fino a quando sarà possibile posizionare una staffa a sinistra e una staffa a destra dello stipite superiore della porta. Quindi rilasciate lentamente le staffe. Assicuratevi che le estremità delle staffe poggino correttamente sul bordo superiore sinistro e destro dello stipite.

Regolate l'altezza del seggiolino. Per fare questo, è necessario che il meccanismo di chiusura del rullo guidanastro sia in posizione „Unlock“.

- d. Per alzare il seggiolino, è necessario tirare verso il basso il nastro corto.
- e. Per abbassare il seggiolino, è necessario tirare verso il basso il nastro lungo sul quale è fissato il seggiolino.
- f. Ruotate quindi verso destra la manopola sul rullo guidanastro in posizione „Lock“ per bloccare il seggiolino sull'altezza desiderata e per bloccare le staffe di fissaggio sullo stipite.

AVVERTENZA:

Non regolate l'altezza del seggiolino mentre il bambino è seduto nell'altalena.

3. Smontaggio dell'altalena dallo stipite della porta

- a. Ruotate verso sinistra la manopola sul rullo guidanastro nella posizione „Unlock“.
- b. Divaricate infine le staffe di fissaggio e smontate il supporto dallo stipite.

4. Regolazione dei nastri di sostegno

- a. Estraete il fermo in plastica dal supporto del nastro.
- b. Per regolare la lunghezza dei nastri, è necessario tirare il nastro prima verso l'alto attraverso foro grande. Poi tirate il nastro in avanti o indietro in base alla regolazione desiderata.
- c. Dopo aver raggiunto la posizione desiderata, è necessario fissare nuovamente il nastro entro il foro del supporto e riposizionare il fermo in plastica.

5. Rimozione dell'imbottitura seggiolino

Per rimuovere l'imbottitura del seggiolino, è necessario estrarre tutte le linguette bianche sul lato inferiore del telaio del seggiolino, meglio se con l'ausilio di una pinza, fino a sbloccare il fermo. Quindi togliete l'imbottitura del seggiolino.

Per rimettere l'imbottitura, tirare nuovamente le linguette bianche attraverso i fori fino allo scatto.

- **Babybouncer**
- **Zithoogte traploos verstelbaar**
- **Gekeurd volgens EN 14036:2003**
- **Gewicht: 2,5 kg**

Onderhouds- en gebruiksinstructies

- De materialen die voor de vervaardiging van onze producten worden gebruikt, voldoen aan de AZO-voorschriften, EN 71-2 en EN 71-3, en aan de eisen voor lichtechtheid van bekleding. Toch raden wij u aan om het model niet gedurende lange tijd aan intensief zonlicht bloot te stellen. Slijtage of het uitlopen en verbleken van kleuren ten gevolge van sterk zonlicht zijn geen geldige redenen tot reclamatie. De stoffen overtrek van dit artikel is wasbaar. U kunt de overtrek zowel met de hand als in de machine op lage temperatuur wassen (wasmiddel voor fijne was).
- Alle onderstellen van onze modellen zijn getest volgens EN 14036:2003 en goed bevonden. Om de veiligheid van het model blijvend te garanderen, dienen de beweeglijke onderdelen af en toe te worden geolied en indien nodig opnieuw te worden vastgeklonken.
LET OP! Gebruik voor het oliën uitsluitend siliconenolie of siliconenspray.
- Een goed en regelmatig onderhoud is bijzonder belangrijk voor de veiligheid en het waardebehoud van uw product.
- Wij adviseren een regelmatig onderhoud van alle gelakte onderdelen. In ernstige gevallen dienen de lakoppervlakken direct na de verontreiniging te worden schoongemaakt.

Veiligheidsinstructies

Lees deze instructies aandachtig door vóór het gebruik en bewaar de handleiding zorgvuldig. Als u de instructies niet in acht neemt, kan de veiligheid van uw kind in het gedrang komen.

LET OP:

- Gebruik uitsluitend goedgekeurde accessoires en reserveonderdelen van de fabrikant.
- Laat uw kind nooit zonder toezicht in de bouncer zitten!
- Gebruik de bouncer niet als schommel!
- Zorg ervoor dat de bouncer precies in het midden van het deurkozijn wordt aangebracht!
- Let erop dat uw kind goed in de bouncer zit en er niet kan uitvallen.
- Deze bouncer is bedoeld voor kleine kinderen tussen 6 en 12 maanden oud die al goed rechtop kunnen zitten, maar nog niet kunnen lopen.
- Maximaal toelaatbare gewicht van het kind: 12 kg.
- Zorg ervoor dat de deur niet kan sluiten, als de bouncer aan het deurkozijn werd bevestigd.
- Om medische redenen mag u uw kind nooit langer dan 20 minuten in de bouncer laten zitten.
- Het deurkozijn mag maximaal 40 cm breed zijn.
- De bevestigingsmiddelen dienen regelmatig te worden gecontroleerd, om te verzekeren dat ze zich nog in de juiste positie bevinden en veilig bevestigd zijn.
- Het is gevaarlijk om andere kinderen in de buurt van de bouncer te laten spelen, terwijl deze wordt gebruikt!
- Stel de hoogte van de bouncer zo in, dat uw kind met zijn voetjes altijd de vloer kan aanraken.
- Breng geen veranderingen aan die de veiligheid in gevaar kunnen brengen.

Instructies met betrekking tot reclamaties

- Natuurlijke slijtageverschijnselen en schade door overmatige belasting vormen geen redenen tot reclamatie.
- Schade die door een onvakkundig gebruik is ontstaan, is geen reden tot reclamatie.
- Schade die door een verkeerde montage of ingebruikname is ontstaan, is geen reden tot reclamatie.
- Schade die door onvakkundige veranderingen aan het product is ontstaan, is geen reden tot reclamatie.
- Krassen zijn normale slijtageverschijnselen en geen productgebreken.
- Vochtig geworden textiel dat niet wordt gedroogd, kan beschimmelen. Dit is geen productgebrek.
- Onder invloed van zonlicht, zweet, reinigingsmiddelen, slijtage of veelvuldig wassen kan de stof verbleken. Dit is onvermijdelijk en vormt geen gebrek.

1. Montage van de propeller

Schuif de propeller aan de onderzijde in de daarvoor bedoelde houder.

2. Montage van de bouncer aan het deurkozijn en instellen van de hoogte

- a. Draai de knop aan de rolbandhouder naar links in de stand 'Unlock'.
- b. Als u de knop gedraaid hebt, kunt u de beide klemmen naar buiten trekken.
- c. Trek de klemmen zo ver uit elkaar, dat u de ene klem links en de andere rechts van het deurkozijn kunt plaatsen. Laat de klemmen vervolgens langzaam los. Let erop dat de einden van de klemmen links en rechts op het deurkozijn liggen.

Stel nu de zithoogte in. Hiervoor moet het sluitmechanisme aan de rolbandhouder op 'Unlock' staan.

- d. Om de zitting hoger in te stellen, dient u de korte band naar beneden te trekken.
- e. Om de zitting lager in te stellen, dient u de band waaraan de zitting bevestigd is, naar beneden te trekken.
- f. Draai vervolgens de knop aan de rolbandhouder naar rechts in de stand 'Lock', om de gewenste hoogte en de houder aan het deurkozijn te vergrendelen.

LET OP:

Verstel de hoogte van de bouncer nooit, terwijl uw kind erin zit.

3. De bouncer van het deurkozijn wegnemen

- a. Draai de knop aan de rolbandhouder naar links in de stand 'Unlock'.
- b. Trek vervolgens de klemmen naar buiten en verwijder de houder van het deurkozijn.

4. Verstellen van de draagbanden

- a. Druk de plastic borging uit de draagbandhouder.
- b. Om de band te verstellen, dient u hem eerst naar boven in de grotere opening te trekken. Vervolgens kunt u de band naar believen naar voren of naar achteren verstellen.
- c. Als u de gewenste positie hebt bereikt, dient u de band weer naar beneden in de houder te duwen en met de plastic borging vast te zetten.

5. De zittinghoes verwijderen

Om de zittinghoes te verwijderen, dient u aan de onderzijde van het zittingframe alle witte strips uit te trekken, tot de bevestiging loskomt. U kunt dit het gemakkelijkste met behulp van een tang doen. Trek vervolgens de zittinghoes weg.

Om de zittinghoes weer aan te brengen, trekt u de strips weer door de openingen, tot ze vastklikken.

- **Huśtawka-skoczek mocowana do futryny drzwiowej**
- **Wysokość siedziska regulowana bezstopniowo**
- **Testowano zgodnie z EN 14036 : 2003**
- **Ciężar: 2,5 kg**

Wskazówki dotyczące konserwacji i użytkowania

- Materiały stosowane do produkcji naszych wyrobów odpowiadają wymogom dla producentów AZO, EN71-2 i EN71-3, oraz odporności na światło dla odzieży. Mimo to radzimy nie poddawać modelu przez dłuższy czas intensywnemu działaniu promieni słonecznych. Ścieranie, utrata barw i wyblaknięcie przy silnym nasłonecznieniu nie stanowią podstawy do reklamacji. Tekstylne pokrowce tego artykułu nadają się do prania. Mogą one być prane ręcznie lub na zimno w maszynie (łagodne środki piorące).
- Wszystkie stelaże naszych modeli testowane są według EN14036 : 2003 i odpowiadają tym normom. W celu trwałego bezpieczeństwa posiadanego modelu części ruchome należy od czasu do czasu smarować a w razie potrzeby dodatkowo nitować.
UWAGA: Do smarowania stosować tylko olej silikonowy lub spray silikonowy.
- Do bezpieczeństwa i zachowania wartości Twojego produktu w dużej mierze przyczynia się regularna pielęgnacja i konserwacja.
- Radzimy regularną pielęgnację wszystkich elementów lakierowanych. W szczególnych przypadkach oczyścić lakierowaną powierzchnię natychmiast po zabrudzeniu.

Wskazówki dotyczące bezpieczeństwa

Przed użyciem zapoznaj się uważnie z treścią niniejszych wskazówek i zachowaj je. Nieprzestrzeganie niniejszych wskazówek może zagrażać bezpieczeństwu Twojego dziecka.

OSTRZEŻENIE:

- Używaj wyłącznie akcesoriów i części zamiennych dopuszczanych przez producenta.
- Nie pozostawiaj dziecka nigdy bez opieki w skoczku!
- Nie używaj skoczka jako huśtawki!
- Upewnij się, czy skoczek znajduje się dokładnie w środku futryny drzwi!
- Upewnij się, czy dziecko siedzi prawidłowo w skoczku, tak aby nie mogło z niego wypaść.
- Skoczek ten przeznaczony jest dla dzieci od 6-12 miesięcy, które siedzą już samodzielnie, ale nie potrafią jeszcze chodzić.
- Maksymalny dopuszczalny ciężar dziecka: 12 kg.
- Upewnij się, czy drzwi zablokowane są przed zamknięciem, gdy na futrynie umocowany jest skoczek.
- Ze względów zdrowotnych nie pozostawiaj dziecka nigdy dłużej w skoczku niż 20 minut.
- Futryna drzwiowa może mieć maksymalną szerokość 40 cm.
- Urządzenia mocujące należy regularnie kontrolować, w celu zagwarantowania ich prawidłowej pozycji i bezpiecznego zamocowania.
- Gdy w skoczku znajduje się dziecko, niebezpieczna jest zabawa innych dzieci w jego pobliżu!
- Ustaw wysokość skoczka w taki sposób, aby dziecko zawsze mogło dotykać nóżkami podłoża.
- Nie przeprowadzaj żadnych zmian, mogących zagrażać bezpieczeństwu.

Wskazówki dotyczące reklamacji

- Naturalne oznaki zużycia (zużycia naturalnego) i szkody powstałe na skutek nadmiernego obciążenia nie stanowią podstawy do reklamacji.
- Szkody powstałe wskutek niewłaściwego użytkowania nie stanowią podstawy do reklamacji.
- Szkody powstałe wskutek nieprawidłowego montażu lub uruchomienia, nie stanowią podstawy do reklamacji.
- Szkody powstałe wskutek niewłaściwie przeprowadzonych zmian na produkcie, nie stanowią podstaw do reklamacji.
- Zadrapania są oznakami normalnego zużycia i nie stanowią wady.
- Elementy tekstylne poddane działaniu wilgoci i nie wysuszone, mogą pleśnieć, co nie stanowi wady produkcyjnej.
- Poprzez wpływ promieni słonecznych, potu, środków czyszczących, ścieranie lub zbyt częste pranie nie można wykluczyć wyblaknięcia, które tym samym nie stanowi wady produktu.

1. Montaż śruby napędowej

Wsunąć śrubę napędową od dołu w przewidziane do tego celu mocowanie.

2. Montaż skoczka na futrynie drzwiowej i ustawianie wysokości

- a. Przekręcić gałkę szpulki w lewo na pozycję „Unlock”.
- b. Po przekręceniu gałki, możesz rozciągnąć obie klamry do zewnątrz.
- c. Rozciągnij obie klamry na taką odległość, aby jedna mogła zostać umocowana po lewej, a druga po prawej stronie futryny. Następnie powoli puść obie klamry. Zwróć uwagę na to, aby końcówki klamr z lewej i z prawej strony leżały na futrynie.

Ustaw wysokość siedziska. W tym celu mechanizm blokujący na szpulce musi znajdować się w pozycji „Unlock” .
- d. W celu podwyższenia siedziska, krótką taśmę należy pociągnąć do dołu.
- e. W celu ustawienia siedziska w niższej pozycji, pociągnij do dołu taśmę, na której umocowane jest siedzisko.
- f. Następnie przekręć gałkę na szpulce taśmy w prawo na pozycję „Lock”, w celu blokady żądanej wysokości i unieruchomienia mocowania na futrynie drzwiowej.

OSTRZEŻENIE:

Nigdy nie reguluj wysokości skoczka, gdy dziecko w nim siedzi.

3. Zdejmowanie skoczka z futryny drzwi

- a. Przekręć gałkę na szpulce taśmy w lewo na pozycję „Unlock”.
- b. Następnie rozciągnij klamry na zewnątrz i zdejmij mocowanie z futryny.

4. Regulacja taśm nośnych

- a. Wyciśnij plastikowe zabezpieczenie z mocowania taśmy nośnej.
- b. W celu regulacji musisz najpierw przeciągnąć taśmę przez większy otwór. Następnie możesz w dowolny sposób regulować taśmę do przodu lub do tyłu.
- c. Po ustawieniu żądanej pozycji musisz taśmę ponownie wcisnąć do dołu w mocowanie i unieruchomić przy pomocy plastikowego zabezpieczenia.

5. Zdejmowanie tapicerki siedziska

W celu zdjęcia tapicerki siedziska, musisz wykręcić, najlepiej przy pomocy obcęgi, wszystkie białe nakładki na spodzie stelaża siedziska, aż zabezpieczenie się poluzuje. Teraz możesz wyciągnąć tapicerkę siedziska.

W celu ponownego zamocowania tapicerki siedziska, przeciągnij nakładki przez otwory, aż do ich zatrzaśnięcia.

- **Hopsadlo do dveří**
- **Plynule nastavitelná výška sedačky**
- **Zkoušené dle EN 14036: 2003**
- **Hmotnost: 2,5 kg**

Upozornění k péči a použití

- K výrobě našich produktů použité materiály odpovídají požadavkům AZO, EN71-2 a EN71-3 jakož i stálobarevnosti oblečení na světle. Doporučujeme Vám však přesto nevystavovat model delšímu intenzivnímu oslnění. Otěr, rozmazání a vyblednutí barev pod vlivem silného oslnění neopravňují k žádnému nároku na reklamaci. Textilní potah tohoto artiklu je možné práť. Můžete práť potahy ručně nebo v pračce studeným programem (za použití jemného pracího prášku).
- Všechny rámy našich modelů jsou zkoušeny podle EN14036: 2003 a odpovídají této normě. Pohyblivé díly je nutné k udržení trvalé bezpečnosti Vašeho modelu příležitostně naolejovat nebo podle potřeby znovu snýtovat.
POZOR: K olejování používat pouze silikonový olej nebo silikonový sprej.
- K bezpečnosti a povětrnostní odolnosti Vašeho produktu přispívá do velké míry pravidelná péče a údržba.
- Doporučujeme pravidelnou péči všech lakovaných dílů. V závažných ojedinělých případech vyčistit lakovaný povrch hned po znečištění.

Bezpečnostní upozornění

Před použitím si tato upozornění pečlivě přečtěte a uschovejte si je. Nebudete-li brát na tato upozornění zřetel, může být ohrožena bezpečnost Vašeho dítěte.

VÝSTRAHA:

- Používejte výhradně od Vašeho výrobce dovolené příslušenství a náhradní díly.
- Neponechávejte Vaše dítě v hopsadle nikdy bez dozoru!
- Nepoužívejte hopsadlo jako houpačku!
- Ujistěte se, že je hopsadlo zavěšeno přesně ve středu zárubně!
- Ujistěte se, že Vaše dítě v hopsadle správně sedí a nemůže vypadnout.
- Toto hopsadlo je určeno k použití pro děti mezi 6-12 měsíci, které mohou vzprímeně sedět, ale neumí ještě běhat.
- Maximálně přípustná váha dítěte: 12 kg.
- Ujistěte se, že se dveře nemohou zavřít, když je hopsadlo připevněno na zárubni.
- Ze zdravotních důvodů neponechávejte Vaše dítě v hopsadle nikdy déle než 20 minut.
- Zárubeň smí být maximálně 40 cm široká.
- Upevňovací zařízení musí být pravidelně kontrolována, aby bylo zaručeno, že jsou stále ještě upevněna ve správné poloze a bezpečně.
- Je nebezpečné, nechat si ostatní děti hrát v blízkosti hopsadla, zatímco je používáno!
- Nastavte výšku hopsadla tak, aby se Vaše dítě mohlo kdykoli dotknout chodidly podlahy.
- Neprovádějte žádné změny, které by zpochybnily bezpečnost.

Upozornění pro případ reklamace

- Přirozené opotřebení a škody následkem nadměrné námahy neopravňují žádný nárok na reklamaci.
- Škody, ke kterým dojde následkem neodborného použití, neopravňují žádný nárok na reklamaci.
- Škody, ke kterým dojde následkem nesprávné montáže nebo uvedení do provozu, neopravňují žádný nárok na reklamaci.
- Škody, ke kterým dojde následkem neodborné změny produktu, neopravňují žádný nárok na reklamaci.
- Škrábance jsou normální opotřebení a nepředstavují žádné vady.
- Zvlhlé a neosušené textilní části, mohou plesnivět a nepředstavují žádnou výrobně podmíněnou vadu.
- Vlivem oslnění, potu, čisticích prostředků, otěru nebo častým praním nelze vyloučit vyblednutí barev, které tudíž nepředstavuje žádnou vadu.

1. Montáž vrtule

Zastrčte vrtuli zesponu do k tomu určeného držáku.

2. Montáž hopsadla na zárubeň a nastavení jeho výšky

a. Otočte knoflík na kotoučku pásu doleva do posice "Unlock" (odjistit).

b. Po otočení knoflíku můžete obě ramena držáku roztáhnout od sebe.

c. Roztáhněte ramena držáku od sebe tak, abyste mohli jedno rameno zavěsit na zárubni vlevo a druhé vpravo. Pak ramena držáku pomalu pusťte. Dbejte na to, aby konce ramen držáku dosedaly vlevo a vpravo na zárubeň.

Nastavte výšku sedačky.Vložte baterie. Přitom musí být mechanismus zámku na kotoučku pásu v poloze "Unlock".

d. Ke zvýšení výšky sedačky musíte stáhnout krátký pás dolů.

e. Ke snížení výšky sedačky musíte stáhnout pás, který je připevněn k sedačce směrem dolů.

f. Pak otočte knoflík na kotoučku pásu doprava do polohy "Lock" (zajištěn), abyste požadovanou výšku držáku na zárubni aretovali.

VÝSTRAHA:

Nikdy neměňte výšku hopsadla, když v něm Vaše dítě sedí.

3. Sejmutí hopsadla ze zárubně

a. Otočte knoflík na kotoučku pásy doleva do posice "Unlock" (odjistit).

b. Pak ramena držáku na obou stranách roztáhněte a sejměte držák ze zárubně.

4. Přizpůsobení popruhů

a. Vytlačte plastovou pojistku z držáku popruhu.

b. Abyste mohli popruh přizpůsobit, musíte jej nejprve vytáhnout nahoru do většího otvoru. Pak můžete popruh přizpůsobit libovolně dopředu nebo dozadu.

c. Po dosažení požadované polohy musíte popruh stlačit opět dolů do držáku a plastovou pojistku zajistit.

5. Stažení potahu sedačky

Abyste mohli potah sedačky stáhnout, musíte na spodní straně rámu sedačky vytáhnout všechna bílé klipsy, nejlépe pomocí kleští, až se pojistka uvolní. Poté potah sedačky vytáhněte.

K opětovnému natažení potahu na sedačku protáhněte opět klipsy otvory, až klipsy zaskočí.

- **Дверное устройство для подпрыгивания**
- **Высота сиденья плавно регулируется**
- **Проверено по EN 14036: 2003**
- **Вес: 2,5 кг**

казания по уходу и использованию

- **Использованные для изготовления нашей продукции материалы соответствуют требованию AZO, EN71-2 и EN71-3, а также светоустойчивости для одежды. Но мы все равно рекомендуем не подвергать это изделие интенсивному воздействию солнечных лучей в течение продолжительного времени. Износ, запотаскивание и выцветание красок от сильного солнечного воздействия не являются основанием для рекламации. Чехол этого изделия можно стирать. Чехлы можно стирать руками или в стиральной машине при минимальной температуре (стиральный порошок для цветного белья).**
- **Все рамы наших изделий проверены по EN14036: 2003 и соответствуют им. Подвижные части для обеспечения безопасности модели следует время от времени смазывать маслом или при необходимости дополнительно заклеивать.**
- **ВНИМАНИЕ: Для смазывания используйте силиконовое масло или силиконовый спрей.**
- **Регулярный уход и техническое обслуживание изделия способствуют его надежности и безопасности, а также в значительной степени сохраняют его ценность.**
- **Мы рекомендуем регулярный уход за всеми лакированными деталями. В случае сильного загрязнения немедленно очистить лакированную поверхность.**

Указания по безопасности

Прочитайте эти указания внимательно перед использованием изделия и не выбрасывайте их. Если не следовать этим указаниям, безопасность вашего ребенка может оказаться под угрозой.

ПРЕДУПРЕЖДЕНИЕ:

- **Используйте исключительно сертифицированные принадлежности и запчасти изготовителя.**
- **Никогда не оставляйте ребенка без присмотра на устройстве!**
- **Не используйте устройство как качели!**
- **Убедитесь, что устройство расположено точно в центре дверной рамы!**
- **Убедитесь, что ребенок сидит в устройстве правильно и не может выпасть.**
- **Это устройство предназначено для детей в возрасте 6-12 месяцев, которые уже могут вертикально сидеть, но еще не могут ходить.**
- **Максимально допустимый вес ребенка: 12 кг.**
- **Убедитесь в том, что дверь не может закрыться, когда на дверной раме закреплено устройство.**
- **По медицинским причинам никогда не оставляйте ребенка в устройстве больше чем на 20 минут.**
- **Дверная рама должна быть не шире 40 см.**
- **Крепёжные приспособления регулярно проверять для обеспечения того, что они находятся в правильном положении и надежно закреплены.**
- **Опасно позволять другим детям играть вблизи от устройства, когда оно используется!**
- **Отрегулируйте высоту устройства таким образом, чтобы ребенок всегда мог коснуться пола ногами.**
- **Не предпринимайте никаких изменений на устройстве, которые ставят под вопрос его надежность и безопасность.**

Указания на случай рекламации

- **Естественные явления изнашивания (износ) и поломки из-за чрезмерных нагрузок не являются причиной для рекламации.**
- **Поломки вследствие неправильного использования не являются причиной для рекламации.**
- **Поломки вследствие неправильного монтажа или приведения в действие не являются причиной для рекламации.**
- **Поломки вследствие неправильного изменения изделия не являются причиной для рекламации.**
- **Царапины являются нормальными проявлениями износа и не являются дефектом.**
- **Влажные части из ткани, которые не были высушены, могут плесневеть, что не является связанным с производством дефектом.**
- **Вследствие воздействия солнечного света, пота, чистящих средств, стирания или слишком частой стирки нельзя исключать выцветание, таким образом оно не является дефектом.**

1. Монтаж пропеллера

Вставьте пропеллер снизу в предназначенное для него крепление.

2. Монтаж устройства на дверной раме и регулирование высоты

- a. Поверните кнопку на ролике влево в положение „Unlock“.
- b. После того как вы повернули кнопку, обе скобы можно вытянуть наружу.
- c. Разведите скобы так, чтобы одну скобу можно было расположить слева, а другую справа от дверной рамы. Постепенно отпустите скобы. Следите за тем, чтобы концы скоб слева и справа располагались на дверной раме.

Отрегулируйте высоту сиденья. Для этого механизм запирания на ролике должен быть установлен на „Unlock“.

- d. Для перевода сиденья в более высокое положение короткую ленту потянуть вниз.
- e. Для перевода сиденья в более низкое положение потянуть ленту, которая закреплена на сидении, вниз.
- f. Затем поверните кнопку на ролике вправо в положение Lock“, чтобы зафиксировать нужную высоту сидения и фиксатор на дверной раме.

ПРЕДУПРЕЖДЕНИЕ:

Никогда не переустанавливайте высоту устройства, если в нем сидит ребенок.

3. Снятие устройства с дверной рамы

- a. Поверните кнопку на ролике влево в положение „Unlock“.
- b. Затем потяните скобы по направлению наружу и снимите крепление с дверной рамы.

4. Переустановка несущих лент

- a. Выдавите пластиковый предохранитель из крепления несущей ленты.
- b. Для переустановки ленты ее сначала нужно потянуть вверх в отверстие большего размера. Затем ленту можно перемещать вперед или назад.
- c. После достижения нужного положения нужно снова вдавить ленту вниз в крепление и зафиксировать пластиковым предохранителем.

5. Снятие обивки сидения

Чтобы снять обивку сидения, нужно вытащить плоскогубцами все белые фиксаторы с нижней стороны рамы сидения, чтобы отошел предохранитель. Затем снимите обивку.

Чтобы снова надеть обивку, снова вставьте фиксаторы в отверстия до щелчка.

- **Ajtóra szerelhető rugós hinta**
- **Fokozatmentesen beállítható ülésmagasság**
- **Az EN 14036:2003 szerint bevizsgálva**
- **Súly: 2,5 kg**

Ápolási és használati tájékoztató

- A termékeink gyártásához használt anyagok megfelelnek az EN 71-2 és EN 71-3 AZO-követelménynek, valamint a ruházatra vonatkozó színhelyességnek. Ennek ellenére azt javasoljuk, hogy a modellt ne tegyék ki hosszabb időre napnak. A színek kopása, kivérzése és fakulása erős napbesugárzás esetén nem alapozza meg a reklamációs igényt. A jelen árucikk textilhuzata mosható. A huzatot kézzel vagy géppel, hideg vízzel (finom mosószer) moshatja.
- Modelljeink minden tartószerkezetét az EN 14036:2003 szerint tesztelték, és azok megfelelnek ennek a szabványnak. A mozgó részeket a modell tartós megtartása érdekében alkalmanként olajozni kell, valamint igény szerint el kell végezni az utánszegecselést.
FIGYELEM: Az olajozáshoz kérjük, csak szilikonolajat vagy szilikonsprayt használjanak.
- A termék biztonságához és értékmegőrzéséhez nagymértékben hozzájárul a rendszeres ápolás és karbantartás.
- Javasoljuk az összes lakkozott rész rendszeres ápolását. Egyedi, súlyos esetben azonnal a szennyeződés után tisztítsa meg a lakk felszínét.

Biztonsági tájékoztató

Olvassa el a jelen tájékoztatót a használat előtt gondosan és őrizze meg. Ha ezeket az utasításokat nem követi, gyermeke biztonsága romolhat.

FIGYELMEZTETÉS:

- **Kizárólag az előállító által engedélyezett alkatrészeket használja.**
- **Soha ne hagyja gyermekét felügyelet nélkül a rugós hintában!**
- **A rugós hintát ne használja lengőhintaként!**
- **Biztosítsa azt, hogy a rugós hinta az ajtókeretnek pontosan a közepén legyen!**
- **Biztosítsa azt, hogy gyermeke a rugós hintában helyesen ül és abból nem tud kiesni.**
- **Ez a rugós hinta 6 -12 hónapos kisgyermek számára készült, akik egyenesen tudnak ülni, de még nem tudnak járni.**
- **A gyermek megengedett legnagyobb súlya: 12 kg.**
- **Biztosítsa azt, hogy az ajtó ne lehessen csukható, amikor a rugós hinta a keretre fel van szerelve.**
- **Egészségügyi okokból ne hagyja gyermekét 20 percnél tovább a rugós hintában.**
- **Az ajtókeret legfeljebb 40 cm széles lehet.**
- **A rögzítő szerkezeteket rendszeresen meg kell vizsgálni, hogy tényleg a helyükön vannak-e és a helyes állásban.**
- **A rugós hinta használata közben veszélyes, ha más gyermekek játszanak a hinta közelében!**
- **A rugós hinta beállítását úgy eszközölje, hogy gyermeke lába minden időben elérhesse a talajt.**
- **Semmilyen változtatást ne eszközöljön, ami a biztonságot kérdésessé tenné.**

Tájékoztató reklamáció esetére

- A természetes elhasználódás miatti jelenségek (kopás) és a túlzott igénybe vétel miatti károk nem képeznek reklamációs igényt.
- Azok a károk, melyek szakszerűtlen kezelés miatt keletkeznek, nem képeznek reklamációs igényt.
- Azok a károk, melyek hibás szerelés vagy üzembe helyezés miatt keletkeznek, nem képeznek reklamációs igényt.
- Azok a károk, melyek a terméken szakszerűtlen módosítás miatt keletkeznek, nem képeznek reklamációs igényt.
- A karcolások normális kopási jelenségek és nem jelentenek hiányosságot.
- A nedvesség vált textílrészek, melyeket nem szárítottak meg, penészesedhetnek, és azok nem jelentenek termelés miatti hiányosságot.
- A napsugárzás, izzadságbefolyás, tisztítószer, kopás vagy túl gyakori mosás miatt a kifakulás nem zárható ki, és így az nem hiányosság.

1. A Propeller szerelése

Tolja be a propellert letről az arra előkészített tartóba.

2. A rugós hinta ajtókeretre szerelése és a magasság beállítása

- a. Fordítsa el a tartógörgőn lévő gombot balra, az "Unlock" helyzetbe.
- b. Ha a gombot elcsavarta, akkor mindkét kapcsot ki tudja húzni.
- c. Addig húzza ki a kapcsokat, hogy azok egyikét az ajtókeret jobb, a másikat a bal oldalára tudja helyezni. Ezután lassan engedje el a kapcsokat. Ügyeljen arra, hogy a kapcsok végei jobb és baloldalon egyaránt a felfeküdjének az ajtókeretre.

Állítsa be az ülés magasságát. Ehhez a tartógörgő zárszerkezetén lévő gombnak az "Unlock" helyzetben kell lennie.

- d. Az ülés magasabbra állításához a rövid szíjat kell lefelé húzni.
- e. Az ülés alacsonyabbra állításához azt a szíjat kell lefelé húzni, ami az ülésre van erősítve.
- f. Fordítsa el a tartógörgőn lévő gombot jobbra, a "Lock" helyzetig, a kívánt, beállított magasság és az ajtókereten történt felfüggesztés rögzítéséhez.

FIGYELMEZTETÉS:

Addig soha ne változtasson a rugós hinta beállításain, amíg gyermeke a hintában van.

3. A rugós hinta levétele az ajtókeretről

- a. Fordítsa el a tartógörgőn lévő gombot balra, az "Unlock" helyzetbe.
- b. Ezután húzza szét a kapcsokat és távolítsa el a felfüggesztéseket az ajtókeretről.

4. A megtartó szíjak átállítása

- a. Nyomja ki műanyag biztosítókat a megtartó szíjak tartójából.
- b. A szíjak átállításához a szíjat felfelé, a nagyobb nyílás felé kell húzni. Ezután tudja a szíjat előre, vagy hátra húzni és tetszés szerint beállítani.
- c. Amennyiben a kívánt helyzetet elérte, a szíjat megint le kell nyomnia a tartóba és az a műanyag biztosítóval rögzítenie.

5. Az üléshez levétele

Az üléshez levételéhez az ülés alsó oldalán található minden fehér hevedert ki kell húzni, ehhez ajánlatos fogót használni, amíg a biztosítás ki nem old. Ezután ki tudja húzni az üléshez.

Az üléshez feltételéhez húzza át a nyílásokon a hevedereket, amíg azok a helyükre nem ugranak.

- **Hopsadlo na dverovú zárubňu**
- **Plynulé prestavenie výšky sedenia**
- **Skúšané podľa EN 14036 : 2003**
- **Hmotnosť: 2,5 kg**

Údržba

- Materiály použité pri výrobe týchto produktov sú v súlade s požiadavkami AZO, EN71-2 a EN-71-3, taktiež noriem pre stálofarebnosť textilu. Napriek tomu odporúčame nenechávať výrobok dlhší čas na silnom slnku. Opatrebovanie, roztrhnutie alebo vyblednutie látky spôsobené silným slnkom sa nemôžu uplatňovať ako reklamácia. Textilný potah výrobku môže byť praná ručne alebo v studenom cykle práčky (jemné saponáty).
- Všetky konštrukcie našich výrobkov boli testované v zhode s EN14036 : 2003 a splnili požadované normy. Aby sa zachovala bezpečnosť výrobkov, je nevyhnutné mazať pohyblivé časti a doťahovať spojenia tak, ako je to vyžadované.
- Upozornenie: Prosíme nepoužívať na mazanie iných prípravkov, ako silikónový olej alebo silikónový spray.
- Pravidelná starostlivosť a údržba hrajú dôležitú úlohu z hľadiska bezpečnosti a hodnoty výrobku.
- Odporúčame pravidelnú údržbu všetkých lakovaných častí. V prípade silného znečistenia ihneď očistite povrch týchto častí.

Bezpečnostné pokyny

Prečítajte si pozorne tieto pokyny pred použitím a uschovajte ich pre ďalšie použitie. Nedodržanie týchto pokynov môže znížiť bezpečnosť Vášho dieťaťa.

VAROVANIE:

- Používajte výhradne len také príslušenstvo a náhradné diely, ktoré boli schválené výrobcom.
- Dieťa nenechávajte nikdy bez dozoru v hopsadle!
- Hopsadlo nepoužívajte ako hojdačku!
- Zaisťte, aby bolo hopsadlo napoložované presne v strede dverovej zárubne!
- Zaisťte, aby Vaše dieťa sedelo v hopsadle v správnej polohe a aby z neho nemohlo vypadnúť.
- Toto hopsadlo je určené pre 6 až 12 mesačné deti, ktoré už môžu vzpriamene sedieť, ale ešte nevedia chodiť.
- Maximálne prípustná hmotnosť dieťaťa: 12 kg.
- Zaisťte, aby sa dvere nesmeli dať zatvoriť, keď je hopsadlo pripevnené na dverovej zárubni.
- Z lekárskeho dôvodu nenechávajte dieťa v hopsadle nikdy dlhšie než 20 minút.
- Šírka dverovej zárubne smie byť maximálne 40 cm.
- Upevňovacie elementy musíte pravidelne kontrolovať, aby bolo zaistené, že sa tieto ešte stále nachádzajú v správnej polohe a že sú bezpečne upevnené.
- V dobe používania hopsadla je nebezpečné nechávať v jeho blízkosti hrať sa iné deti!
- Výšku sedačky hopsadla nastavte tak, aby dieťa mohlo vždy nohami dosiahnuť podlahu.
- Nevykonávajte žiadne zmeny, ktoré by mohli ohroziť bezpečnosť.

Reklamácie

- Záruka sa nevzťahuje na prirodzené opotrebovanie alebo poškodenie používaním alebo na vady spôsobené nadmerným opotrebením alebo prekročením povoleného zaťaženia.
- Záruka sa nevzťahuje na vady spôsobené nevhodným používaním.
- Záruka sa nevzťahuje na vady spôsobené nevhodným zložením alebo manipuláciou.
- Záruka sa nevzťahuje na vady spôsobené nevhodnou úpravou výrobku.
- Škrabance sú normálne znaky opotrebenia, ktoré sa nepovažujú za vadu výrobku.
- Niekedy sa môže vyskytnúť plieseň na textilných častiach, ktoré neboli dostatočne vysušené po navlhnutí - toto nemôže byť považované za vadu výrobku.
- Výrobok môže vyblednúť pôsobením slnka, potu alebo prípravkov, pôsobením trenia alebo častým práním, potom toto vyblednutie nemôže byť považované za vadu výrobku.

1. Montáž vrtuľky

Vrtuľku zasunite zospodu do príslušného držiaka.

2. Montáž hopsadla na dverovej zárubni a nastavenie výšky

- a. Gombík na kotúči s pásom otočte doľava do polohy „Unlock“.
- b. Po otočení gombíka môžete oba závesné strmene od seba roztriahnuť.
- c. Strmene roztriahnite tak, aby ste jeden strmeň mohli napoložovať nad ľavú a druhý strmeň nad pravú hranu dverovej zárubne. Potom strmene pomaly púšťajte. Dbajte pritom na to, aby konce strmeňov dobre dosadali tak na pravú ako aj na ľavú stranu dverovej príruby.

Nastavte výšku sedenia. Blokovací mechanizmus na kotúči s pásom sa pritom musí nachádzať v polohe „Unlock“.
- d. Ak chcete sedačku nastaviť do vyššej polohy, musíte kratší pás ťahať smerom nadol.
- e. Ak chcete sedačku nastaviť do nižšej polohy, musíte pás, na ktorom je sedačka pripevnená, ťahať nadol.
- f. Požadovanú výšku sedačky a závesné strmene zafixujete na dverovej zárubni tak, že gombík na kotúči s pásom otočíte doprava do polohy „Lock“.

VAROVANIE:

Výšku sedačky nikdy neprestavujte, ak sa v sedačke nachádza dieťa.

3. Odmontovanie hopsadla z dverovej zárubne

- a. Gombík na kotúči s pásom otočte doľava do polohy „Unlock“.
- b. Závesné strmene držiaka potom roztriahnite a držiak z dverovej zárubne zveste.

4. Prestavenie závesných šnúr

- a. Z otvoru držiaka závesnej šnúry vytlačte plastovú poistnú vložku.
- b. Ak chcete polohu závesnej šnúry prestaviť, musíte šnúru najprv presunúť do horného väčšieho otvoru. Potom môžete šnúru ľubovoľne prestaviť tak, že ju presuniete buď dopredu alebo dozadu.
- c. Po nastavení požadovanej polohy musíte šnúru opäť zatlačiť do spodného menšieho otvoru držiaka a túto polohu potom zafixujete plastovou poistnou vložkou.

5. Vybratie poťahu sedačky

Ak chcete vybrať poťah sedačky, musíte na spodnej strane telesa sedačky povytáňovať všetky biele jazýčky, najlepšie pomocou klieští, až kým sa neuvoľní poistka. Potom poťah sedačky vytriahnite.

Ak chcete poťah sedačky opäť vložiť, popreťahujte jazýčky cez otvory tak, aby v nich zakaždým zaskočili.

- **Hopsalica koja se montira na vrata**
- **Podesiva visina sjedala**
- **Testirano na sukladnost po normi EN 14036:2003**
- **Težina: 2.5 kg**

Upute za održavanje

- Materijali koji se koriste za proizvodnju naših proizvoda odgovaraju zahtjevima AZO, EN71-2 i EN71-3 i laganim standardima tkanine. Međutim, savjetujemo Vam da ne ostavljate ovaj proizvod izložen direktno na suncu. Ne uvažavamo žalbe vezane za istrošenost ili deranje tkanine ili izbjeljivanje boje tkanine uslijed izloženosti suncu. Tkanine na ovom proizvodu mogu se prati ručno ili u perilici za rublje na niskoj temperaturi i sa blagim deterđentom.
- Svi su okviri na našim proizvodima testirani prema EN14036:2003 i odgovaraju traženim standardima. Kako biste održali sigurnost ovog proizvoda neophodno je nauljiti pokretne dijelove. NB. Molimo vas da koristite samo silikonske lubrikante ili silikonski sprej.
- Redovito održavanje ovog proizvoda uvjetuju sigurnost ovog proizvoda. Izloženost soli u zraku, kiseloj kiši ili grubom šljunku dovesti će do korozije kao i nepravilno skladištenje ovog proizvoda.
- Savjetujemo vam redovito održavanje svih dijelova. Ukoliko ste proizvod izložili gore navedenim uvjetima molimo vas da ga odmah očistite.

Sigurnosne upute

Pozorno pročitajte ove upute prije korištenja i sačuvajte ih za buduću uporabu. U protivnom sigurnost vašeg djeteta može biti ugrožena.

OPREZ

- Ne koristite dodatke ili rezervne dijelove kojima vas nije obiskrbio proizvođač
- Ne ostavljajte dijete nikada bez nadzora!
- Ne koristite hopsalicu kao njihaljku
- Obavezno pazite da se hopsalica nalazi točno na sredini okvira vrata.
- Obavezno provjerite da je dijete ispravno smješteno u hopsalici i da ne može ispasti van
- Ova hopsalica je namjenjena djeci od 6 mjeseci do 1 godine starosti koja mogu samostalno sjediti, ali još ne mogu hodati.
- Mogućnost korištenja za djecu težine do 12 kg.
- Obavezno provjerite da se vrata ne mogu zatvoriti za vrijeme dok je hopsalica namještena na okvir vrata.
- Zbog zdravstvenih razloga nikada ne ostavljajte dijete u hopsalici duže od 20 minuta
- Okvir vrata ne bi smio biti širi od 40 cm.
- dijelovi kojima je hopsalica pričvršćena na okvir vrata trebaju se redovito provjeravati da li se nalaze u ispravnom položaju i da li su dobro pričvršćeni.
- Opasno je dozvoliti drugom djetetu da se igra u blizini hopsalice dok je ona u upotrebi.
- Namjestite visinu hopsalice tako da dijete uvijek može stopalima dotaknuti pod.
- Ne radite nikakve preinake na proizvodu koje mogu ugroziti sigurnost proizvoda.

Žalbe kupaca

- ne uvažavaju se žalbe na istrošenost ili deranje tkanine ili oštećenja uzrokovana stavljanjem prevelikog tereta.
- ne uvažavaju se žalbe na štetu nastalu nepravilnim korištenjem
- ne uvažavaju se žalbe vezano za nepravilno sastavljanje proizvoda
- ne uvažavaju se žalbe na štetu nastali neadekvatnim izmjenama na proizvodu
- ogrebotine se ne smatraju greškom proizvođača
- Vlaga može nastati uslijed toga da se tkanina ne osuši do kraja nakon pranja i ne smatra se greškom proizvođača
- Blijedenje tkanine uslijed pranja ili izloženosti suncu ne smatra se greškom proizvođača

1. Namještanje propelera

Umetnite propeler u predviđeni utor.

2. Namještanje hopsalice na okvir vrata i namještanje visine

- a. Okrenite gumb na špuli u smjeru suprotnom od kazaljke na satu u poziciju "Unlock" (otključavanje)
- b. Nakon što ste okrenuli gumb možete otvoriti dva metalna kraka.
- c. Razvucite metalne krakove što više kako bi mogli jedan krak staviti s jedne strane okvira vrata, a drugi krak s druge strane okvira. Zatim polako otpustite krakove. Obavezno provjerite da su krakovi čvrsto i sigurno namješteni svaki s jedne strane okvira vrata.

Namještanje visine sjedala. Da biste namjestili visinu, mehanizam za zatvaranje na špuli mora biti u poziciji "Unlock" (otključavanje).

- d. Da biste podignuli sjedalo, povucite kratki remen prema dolje.
- e. Da biste spustili sjedalo, povucite remen na koji je pričvršćeno sjedalo.
- f. Zatim okrenite gumb na špuli u smjeru kazaljke na satu u poziciju "Lock" (zaključavanje) da biste postavili hopsalicu na željenog visini i učvrstili dijelove na okviru vrata.

OPREZ:

Nikada ne namještajte visinu sjedala dok dijete sjedi u hopsalici.

3. Skidanje hopsalice s okvira vrata

- a. Okrenite gumb na špuli u smjeru suprotnom od kazaljke na satu u poziciju "Unlock" (otključavanje).
- b. Zatin razdvojite dva metalna kraka i skinite držač sa okvira vrata.

4. Podešavanje traka

- a. Gurnite plastični stoper izvan držača remena.
- b. Da biste podesili remen, prvo ga povucite gore prema većem otvoru. Zatim možete pomicati remen naprijed i nazad i bilo koju željenu poziciju.
- c. Kada ste namjestili u željenu poziciju, povucite remen prema dolje u udubljenje i učvrstite ga na mjestu pomoću plastičnog stopera.

5. Skidanje navlake sjedala

Da biste skinuli sjedalo, izvadite van sve bijele spojne ušice s dolje strane konstrukcije sjedala, najbolje da tzo činite pomoću kliješta dokse platno ne otpusti sa konstrukcije. Zatim skinite navlaku sjedala.

Da biste namjestili natrag navlaku sjedala, provucite spojne ušice natrag kroz otvore na konstrukciji dok ne kliknu na svoje mjesto.

ABC Design GmbH

Article for baby and child

Dr. Rudolf-Eberle Str. 29

D - 79774 Albrück

Tel. +49 (0)77539393-0

Email. info@abc-design.de

www.abc-design.de